



Urban
e-Mobility



PRO-III

elektrická koloběžka

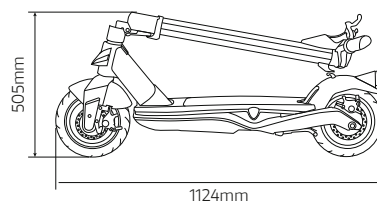
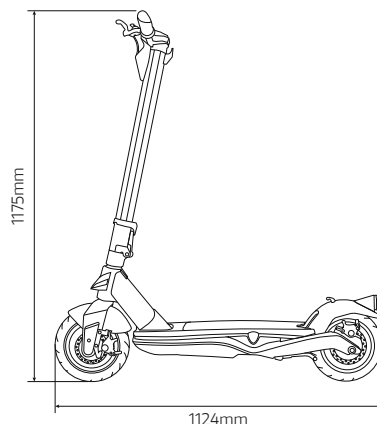

10" bezdušové pneumatiky



Velký, 3,5" displej



Přední a zadní kotoučová brzda se systémem KERS

Product SKU: MN-DUC-PRO3
EAN code: 8052870481412

Základní informace

Materiál rámu	slitina hliníku
Odpružení	NA
Rychlost	ECO: <= 6 km/h D: <= 20 km/h S: <= 25 km/h (max. rychlost)
Max. stoupání	20%
Brzdy	dvojitá brzda: přední a zadní kotoučová, KERS
Výkon motoru	350W (špičkový výkon 515W)
Kola	10" bezdušová
Nízkonapěťová ochrana	32V
Proudový limit	18A
Typ motoru	bezkartáčový
Max. zatížení	100 kg
Bezpečnostní upozornění	od 14 let, výška od 140 do 200 cm, doporučeno použití bezpečnostních prvků jako helma a rukavice
Provozní teploty	0°C / 45°C
Stupeň krytí	IPX4
Doba nabíjení	přibližně 9 hodin
Dojezd	50 km (ujetá průměrnou rychlostí 15 km/h, v závislosti na hmotnosti jezdce, stavu vozovky, teplotě prostředí aj.)

Elektrický systém

Motor	350W bezkartáčový, špičkový výkon 515W
Brzda	přední elektrická
Displej	3,5" LCD displej
Baterie	36V, 13,0Ah, 468Wh vyjímatelná
Světla	přední a zadní LED
Nabíječka	EU Standard DC 2.1 nabíječka, 42V 1,5A
Bluetooth	připojení prostřednictvím uživatelské aplikace
Komfortní výbava	tempomat, bezkontaktní klíč



Aplikace Ducati Urban e-Mobility



Rozměry a hmotnosti

Provozní hmotnost	17,5 kg
Přepravní hmotnost	20,5 kg
Provozní rozměry	1124 x 480 x 1175 mm
Rozměry při složení	1124 x 480 x 505 mm
Přepravní rozměry	1175 x 200 x 525 mm