

ufesa

Zastřihovač

NT3510



- CZ** návod k použití
- ES** manual de instrucciones
- PT** manual de instruções
- EN** instructions manual
- FR** mode d'emploi
- IT** manuale di istruzioni
- DE** Bedienungsanleitung
- BG** Ръководство за инструкции
- AR** تعليمات الاستخدام

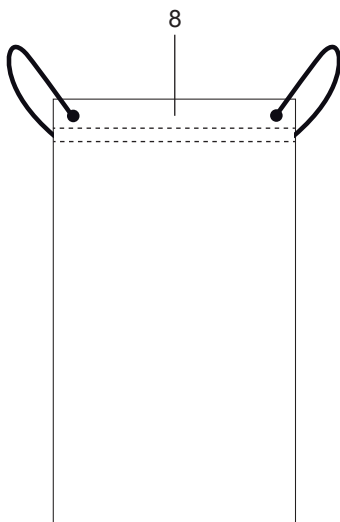
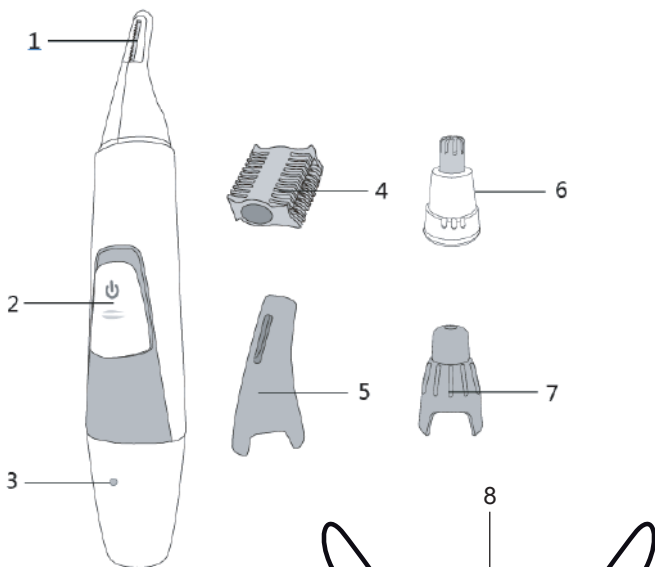

ČEŠTINA

DĚKUJEME VÁM, ŽE JSTE SI VYBRALI UFESA, DOUFÁME, ŽE BUDETE S VÝROBKEM SPOKOJENI.

VAROVÁNÍ

PŘED POUŽITÍM VÝROBKU SI PROSÍM POZORNĚ PŘEČTĚTE NÁVOD K POUŽITÍ A USCHOVEJTE HO..

POPIS

1. Břit
2. Vypínač
3. Indikátor nabití
4. Nástavec na úpravu obočí
5. Kryt břitu
6. Nástavec pro zastříhování nosu
7. Kryt nástavce pro zastříhování nosu
8. Uložný vak

BEZPEČNOSTNÍ INSTRUKCE

Toto zařízení mohou používat děti ve věku od 8 let, osoby se sníženou fyzickou, smyslovou nebo duševní schopností nebo nedostatkem zkušeností a znalostí, pokud jsou pod dohledem nebo obdrželi řádné pokyny týkající se použití zařízení bezpečným způsobem a porozuměli souvisejícím nebezpečím.

Děti nesmí přístroj používat jako hračku.

Toto zařízení lze připojit pouze k USB rozhraní (5VDC, výstup Max 1A). Za účelem nabíjení postupujte dle pokynů v kapitole DOBÍJENÍ.

Pro manipulaci s baterií postupujte dle pokynů v kapitole VYJMUTÍ BATERIE.

Tento spotřebič je určen k použití v maximální nadmořské výšce 2000m nad mořem.

DŮLEŽITÁ VAROVÁNÍ

Tento spotřebič je určen výhradně pro domácí použití za žádných okolností by neměl být používán pro komerční nebo průmyslové účely. Nepoužívejte zařízení na mokré vlasy.

Nepřipojujte nebo neodpojujte zařízení od sítě, pokud máte mokré ruce nebo nohy. Nepoužívejte žádné jiné příslušenství než to, které je součástí balení.

Nepoužívejte toto zařízení v blízkosti van, sprch, umyvadel nebo jiných nádrží, které obsahují vodu.

Síťový připojovací kabel se během používání nesmí zamotávat nebo omotávat kolem výrobku. Netahejte za kabel při odpojování a nepoužívejte jej k přenášení produktu.

Neomotávejte kabel kolem zařízení.

Při čištění postupujte podle části čištění a údržba v tomto návodu.

Nepoužívejte strojek na zvířatech.

V případě jakékoli poruchy okamžitě odpojte produkt od sítě a kontaktujte autorizovanou službu technické podpory.

Abyste předešli jakémukoli riziku nebezpečí, nerozdělávejte zařízení. Opravy a servisní úkony na zařízení smí provádět pouze kvalifikovaný technický personál ze služby oficiální technické podpory značky.

Jakékoli nesprávné použití nebo nesprávná manipulace s výrobkem způsobí neplatnost záruky.

B&B TRENDS SL. se zřiká veškeré odpovědnosti za škody, které mohou vzniknout lidem, zvířatům nebo věcem za nedodržení těchto varování.

NÁVOD K POUŽITÍ

NABÍJENÍ

Ujistěte se, že je produkt vypnutý. Pomocí nabíječky zapojte spotřebič do zásuvky. Nabíjení trvá přibližně 8 hodin. Po nabití odpojte spotřebič od el. sítě. Provozní doba: když je produkt plně nabitý, je až 30 minut.

Zařízení nepoužívejte, pokud je břit ohnutý nebo poškozený.

1. Sundejte ochranný kryt z břitu
2. Zapněte spotřebič
3. Opatrně zasuňte špičku břitu do nosní dírky nebo ucha.
4. Krouživými pohyby odstraňte chloupky.
5. Po dokončení vypněte zařízení posunutím vypínače ON/OFF dolů.
6. Nasaďte ochranný kryt na břit.

ÚPRAVA OBOČÍ (OBR.1)

Pomocí hřebenového nástavce si můžete zastříhnout obočí na 3 mm nebo 6 mm.

1. Sundejte ochranný kryt
2. Hřebenový nástavec je označen 3 mm na jedné straně a 6 mm na druhé straně.
3. Nasaďte nástavec správnou stranou na na břit podle požadované délky (3 nebo 6 mm). Ujistěte se, že uslyšíte a ucítíte zacvaknutí nástavce na místo.
4. Posunutím spínače ON/OFF nahoru zařízení zapnete.
5. Přejeďte hřebenovým nástavcem přes obočí z vnější strany obočí směrem k nosu.
6. Až budete hotovi, vypněte zařízení posunutím vypínače dolů.
7. Sejměte hřebenový nástavec pohybem nahoru.
8. Nasaďte ochranný kryt na břit.

Chloupky můžete zastříhnout i bez nástavce pod obočím, kolem úst nebo po celém těle.

ÚPRAVA NOSU (OBR. 2)

V nosní dírce pohybujte zastříhovací hlavou ze strany na stranu, špičkou nástavce odstraníte chloupky kolem dírky. Po použití jsou v nose zbytky chlupů, vytřete je ubrouskem.

ZPŮSOB VÝMĚNY NÁSTAVCŮ (OBR. 3)

Chcete-li vyměnit nástavec zastříhovače, postupujte následovně:

1. Vypněte zaří zení.
2. Otočte nástavcem doprava (proti směru hodinových ručiček).
3. Vytáhněte nástavec směrem nahoru.
4. Nasaděte druhý nástavec tak, aby zcela seděl na zaří zení.
5. Ototočte jím doleva (po směru hodinových ručiček) dokud nezapadne na místo.

ČIŠTĚNÍ A ÚDRŽBA

Chcete-li břit zastříhovače vyčistit obzvlášt důkladně, můžete jej opláchnout pod tekoucí vodou. Nejprve odpojte břit od těla přístroje a držte pod tekoucí vodou tak, aby proud vody stékal přes břity. Nechte nástavec zcela vyschnout, než jej znovu připojíte k zaří zení. Pokud nebudete výrobek delší dobu použí vat, vyjměte baterie, aby jste prodloužili jeho životnost.

Ostatní nástavce můžete očistit ponořením do vody, před uskladněním nechte důkladně vyschnout.

Tělo zaří zení je nutné čistit vlhkým hadříkem bez použití jakýchkoli chemických přípravků.

VYJMUTÍ BATERIE

Spotřebič musí být odpojen od elektrické sítě při vyjímání baterie. Baterie musí být vyjmuta ze spotřebiče před jeho vyřazením. Baterii bezpečně zlikvidujte.

Ujistěte se, že je zastří hovač vybitý. Nejprve odpojte nástavec. Poté otevřete malý gumový kryt umístěný ve spodní části. Odšroubujte šroub pod tímto krytem. Otočte základnu ve směru hodinových ručiček a odkryjte baterii. Odří zněte kovové kusy na obou koncích baterie a vyjměte ji z desky plošných spojů. Vytáhněte sadu baterií z jednotky směrem dolů.

LIKVIDACE PRODUKTU



Tento produkt vyhovuje evropské směrnici 2012/19/EU o elektrických a elektronických zařízeních, známé jako WEEE (Waste Electrical and Electronic Equipment), poskytuje právní rámec platný v Evropské unii pro likvidaci a opětovné použití odpadních elektronických a elektrických zařízení.



Nevyhazujte tento výrobek do popelnice, ale odneste jej do nejbližší sběrný elektrického a elektronického odpadu.



Výrobek může obsahovat baterie. Před likvidací produktu je odstraňte a uložte do speciálních nádob schválených pro tento účel.



Tento produkt splňuje veškeré základní požadavky předpisů EU, které se na něj vztahují. Změny v textu, designu a technických specifikacích mohou nastat bez předchozího upozornění a vyhrazujeme si právo na tyto změny. Tiskové chyby vyhrazeny.

Více informací a dokumenty ke stažení naleznete na webové adrese:

www.ufesa.cz

www.mujspramen.cz

Dovozce do ČR a SR: Expro Mobil s.r.o., Kampelíkova 888, Hradec Králové, 500 04, Česká republika