

Energizer

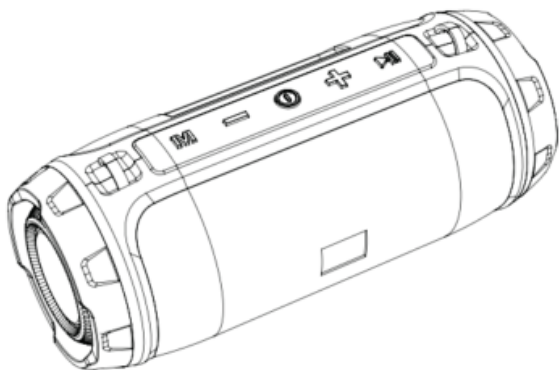

BTS-102

CZ

Specifikace:

Název modelu: BTS-102
Typ článku: lithium-iontová: 1500mAh/5.55Wh
Kapacita baterie: 1500mAh/5.55Wh
Jmenovitý vstup: 5V/1A (max.)
Jmenovitý výstup: 5V/1A (max.)
Verze Bluetooth: 5,0
Podpora: Handsfree, FM, Micro SD Card, USB, AUX
Reproduktor: 40Ω 5W x 2x Ø52 mm
Přenosová vzdálenost: 10 m
Frekvenční odezva: 30Hz-20KHz
Rozměry: 215(d) * 95(š) * 105(v) mm
Hmotnost: 612 g ± 5 g

Obsah balení:

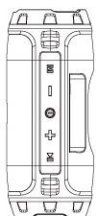

1 BTS-102



2 Uživatelský manuál



3 Dobíjecí kabel



4 AUX kabel



5 Popruh na nošení

Prohlášení

Toto zařízení je v souladu s částí 15 pravidel FCC. Provoz podléhá následujícím dvěma podmínkám (1) toto zařízení nesmí způsobovat škodlivé rušení a (2) toto zařízení musí akceptovat jakékoli přijaté rušení, včetně rušení, které může způsobit nežádoucí provoz.

Změny nebo úpravy, které nejsou výslovně schváleny stranou odpovědnou za shodu, mohou vést ke ztrátě oprávnění uživatele k provozu zařízení.

POZNÁMKA: Toto zařízení bylo testováno a shledáno vyhovujícím limitům pro digitální zařízení třídy B podle části 15 pravidel FCC. Tyto limity jsou navrženy tak, aby poskytovaly přiměřenou ochranu proti škodlivému rušení v obytné instalaci. Toto zařízení vytváří a může vyzařovat vysokofrekvenční energii, a pokud není instalováno a používáno v souladu s pokyny, může způsobit škodlivé rušení rádiových komunikací. Neexistuje však žádná záruka, že v konkrétní instalaci k rušení nedojde. Pokud toto zařízení způsobuje škodlivé rušení rozhlasového nebo televizního příjmu, což lze zjistit vypnutím a zapnutím zařízení, doporučujeme uživateli, aby se pokusil rušení odstranit jedním nebo více z následujících opatření:

- Přesměrujte nebo přemístěte přijímací anténu.
- Zvětšete vzdálenost mezi zařízením a přijímačem.
- Připojte zařízení do zásuvky v jiném obvodu, než ke kterému je připojen přijímač.
- Poradte se s prodejcem nebo zkušeným rozhlasovým/televizním technikem.

Zařízení bylo vyhodnoceno tak, aby splňovalo obecné požadavky na vystavení rádiovým vlnám. Zařízení lze používat v podmínkách přenosné expozice bez omezení.

Bezpečnostní pokyny

- Vždy se vyhýbejte vodě, teplu, ohni, vniknutí do baterie a prudkým pádům.
- Do portů USB nekladějte jiné předměty než konektory USB.
- Jakmile je výrobek plně nabitý, napájecí jednotka se automaticky vypne, aby šetřila energii.
- Během nabíjení a dobíjení může být baterie mírně teplá.
- Baterii nečistěte vodou ani jinými čisticími prostředky, vnější stranu čistěte lehce navlhčeným hadříkem nebo ubrouskem.
- Na úmyslné a fyzické poškození baterie se nevztahují záruční podmínky.
- Teplota skladování baterie je v rozmezí 10 °C až +60 °C, provozní teplota je 0 °C až 45 °C.
- Před prvním použitím baterii plně nabijte, abyste maximalizovali její životnost.
- Doporučujeme dobíjet powerbanku pomocí síťové nabíječky/adaptéru.
- Pro lepší výkon se vyhněte dobíjení powerbanky, když je k ní připojeno zařízení.
- Baterii zlikvidujte správně, požádejte o radu místní úřad pro likvidaci.
- Baterii v žádném případě nerozebírejte, nepoškozujte ani nespalujte.
- Pro lepší výkon používejte originální příslušenství, jako je nabíjecí kabel a adaptér.

Záruka

Na všechny výrobky od data nákupu se vztahuje časově omezená záruka. Další informace o záruce naleznete na adrese:

<http://www.energizerpowerpacks.com>



Správa systému PowerSafe

Zaručuje ochranu powerbanky a zařízení proti zkratu a přebíjení.



Zákaznický servis V případě jakýchkoli dotazů ohledně produktu nás prosím kontaktujte na adrese service@energizerpowerpacks.com

© 2022 Energizer. Energizer a některé grafické návrhy jsou ochranné známky společnosti Energizer Brands, LLC a souvisejících dceřiných společností a jsou používány na základě licence společnosti TennRich International Corp. Všechny ostatní značky jsou ochrannými známkami příslušných vlastníků.

Distributor:
Tauer Group a.s.
Milady Horákové 4
568 02 Svitavy
www.tauergroup.cz

tauer
group



Baterii zlikvidujte správně, požádejte o radu místní úřad pro likvidaci zařízení. Baterii v žádném případě nerozebírejte, nepoškozujte ani nespalujte.

Jak používat

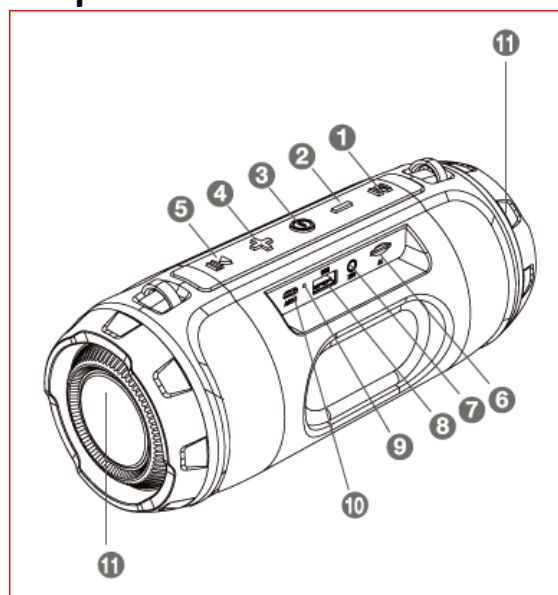

1. Tlačítko režimu
2. Tlačítko snížení hlasitosti / Předchozí skladba
3. Zapnutí/Vypnutí
4. Tlačítko zvýšení hlasitosti / Další skladba
5. Přehrát / Pozastavit
6. Slot pro kartu Micro SD
7. AUX
8. Výstup USB-A
9. LED ukazatel baterie
10. Port pro nabíjení
11. LED RGB indikátory

1. Tlačítko napájení: Dlouhým stisknutím tlačítka napájení reproduktor zapnete/vypnete. Dvojitým stisknutím tlačítka napájení zapnete režim párování Bluetooth.

2. **Bluetooth:** V režimu Bluetooth se spustí párování: Zapnutím reproduktoru přejděte do režimu párování bluetooth, povolte připojení bluetooth v zařízení, vyhledejte a připojte se k "Energizer_BTS-102".

3. **Pozastavení a přehrávání:** Stisknutím tlačítka napájení/přehrávání na zařízení přehrávejte nebo pozastavte přehrávání hudby.

4. **Ovládání hlasitosti:** Dlouhým stisknutím tlačítka pro zvýšení hlasitosti se hlasitost zvýší, dlouhým stisknutím tlačítka pro snížení hlasitosti se hlasitost sníží.

5. **Přehrávání další/předchozí skladby:** Stisknutím tlačítka "+" přehrajete další skladbu. Stisknutím tlačítka "-" přehrajete předchozí skladbu.

6. **Zvukový vstup:** Připojte standardní 3,5mm audio kabel do portu AUX, reproduktor se automaticky přepne do režimu AUX, nebo použijte tlačítka režimu.

7. **Slot pro kartu Micro SD:** Vložte do slotu kartu micro SD, reproduktor se automaticky přepne do režimu karty SD, nebo použijte tlačítka režimu. Reproduktor podporuje formáty MP3, AAC, WAV, FLAC, APE, WMA a další.

8. **Režim přehrávání z USB:** Vložte USB flash disk do USB portu, reproduktor se automaticky přepne do režimu přehrávání USB nebo použijte tlačítka režimu.

9. **Tlačítka režimů:** Stisknutím tlačítka režimu přepnete na režim Bluetooth, FM, kartu micro SD, AUX nebo USB.

10. **Výstup pro nabíjení USB-A:** Nabíjejte zařízení přes výstupní port USB-A.

11. **Port pro nabíjení:** Chcete-li reproduktor nabít, připojte nabíjecí kabel k reproduktoru a ke zdroji napájení a začněte dobíjet.

12. **LED ukazatel baterie:** Červená kontrolka signalizuje nabíjení. Červená kontrolka se vypne, když je reproduktor plně nabitý.

13. **Režim FM:**

- Dlouhým stisknutím tlačítka přehrávání/pauzy (1 s) spustíte automatické ladění.
- Po dokončení ladění dlouze stiskněte tlačítka "-" nebo "+" pro přepínání mezi stanicemi.
- Dlouhým stisknutím tlačítka "-" nebo "+" snížíte nebo zvýšíte hlasitost.

14 **Režim hands-free (telefon):**

- Přijímání příchozích hovorů: Stiskněte tlačítka přehrávání/pozastavení
- Odmítnutí příchozího hovoru: Stiskněte a podržte tlačítka

Špecifikácie

Názov modelu: BTS-102
 Typ článku: lítium-iónový: 1500mAh/5.55Wh
 Kapacita batérie: 1500mAh/5.55Wh
 Menovitý príkon: 5V/1A (max.)
 Menovitý výstup: 5V/1A (max.)
 Verzia Bluetooth: 5,0
 Podpora: Handsfree, FM, Micro SD Card, USB, AUX
 Reproduktor: 40Ω 5W x 2x Ø52 mm
 Prenosová vzdialenosť: 10 m
 Frekvenčná odozva: 30Hz-20KHz
 Rozmery: 215(d) * 95(š) * 105(v) mm
 Hmotnosť: 612 g ± 5 g

Obsah balenia

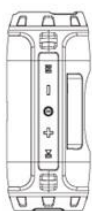

1 BTS-102



2 Používateľský manuál



3 Nabijací kábel



4 AUX kábel



5 Popruh na nosenie

Vyhlásenie

Toto zariadenie je v súlade s časťou 15 pravidiel FCC. Prevádzka podlieha nasledujúcim dvom podmienkam:

(1) toto zariadenie nesmie spôsobovať škodlivé rušenie a (2) toto zariadenie musí akceptovať akékoľvek rušenie vrátane rušenia, ktoré môže spôsobiť neželanú prevádzku.

Zmeny alebo úpravy, ktoré nie sú výslovne schválené stranou zodpovednou za zhodu, môžu mať za následok stratu oprávnenia používateľa na prevádzku zariadenia.

POZNÁMKA: Toto zariadenie bolo testované a vyhovuje limitom pre digitálne zariadenia triedy B podľa časti 15 pravidiel FCC. Tieto

limity sú navrhnuté tak, aby poskytovali primeranú ochranu pred škodlivým rušením v obytnej inštalácii. Toto zariadenie generuje a môže vyžarovať rádiovú frekvenciu, a ak nie je nainštalované a používané v súlade s pokynmi, môže spôsobiť škodlivé rušenie rádiovkej komunikácie. Neexistuje však žiadna záruka, že v konkrétnej inštalácii nedôjde k rušeniu. Ak toto zariadenie spôsobuje škodlivé rušenie rádiového alebo televízneho príjmu, ktoré je možné zistiť vypnutím a zapnutím zariadenia, používateľovi sa odporúča, aby sa pokúsil odstrániť rušenie jedným alebo viacerými z nasledujúcich opatrení:

- Presmerujte alebo premiestnite prijímaciu anténu.
- Zväčšite vzdialenosť medzi zariadením a prijímačom.
- Pripojte zariadenie do zásuvky v inom obvode, ako je obvod, ku ktorému je pripojený prijímač.
- Poradte sa so svojim predajcom alebo skúseným rádiovým/televíznym technikom.

Zariadenie bolo vyhodnotené tak, aby spĺňalo všeobecné požiadavky na vystavenie rádiovým vlnám. Zariadenie sa môže používať v podmienkach prenosného vystavenia bez obmedzenia.

Bezpečnostné pokyny

- Vždy sa vyhýbajte vode, teplu, ohňu, vniknutiu do batérie a náhlym pádom.
- Do portov USB nekladajte iné predmety len USB konektory.
- Po úplnom nabití výrobku sa napájacia jednotka automaticky vypne, aby sa šetrila energia.
- Batéria môže byť počas nabíjania a dobíjania mierne teplá.
- Batériu nečistite vodou ani inými čistiacimi prostriedkami, vonkajšiu stranu čistite mierne navlhčenou handričkou
- Na úmyselné a fyzické poškodenie batérie sa nevzťahuje záruka.
- Skladovacia teplota batérie je od 10 °C do +60 °C, prevádzková teplota je od 0 °C do 45 °C.
- Ak chcete maximalizovať životnosť batérie, pred prvým použitím batériu úplne nabite.

- Power banku odporúčame nabíjať pomocou sieťovej nabíjačky/adaptéra.
- Aby ste dosiahli čo najlepší výkon, nenabíjajte power banku, keď je k nej pripojené zariadenie.
- Ak chcete batériu správne zlikvidovať, obráťte sa na miestny úrad pre likvidáciu odpadu.
- Batériu v žiadnom prípade nerozoberajte, nepoškodzuje ani nespáľte.
- Pre lepší výkon používajte originálne príslušenstvo, ako je nabíjací kábel a adaptér.

Záruka

Na všetky výrobky sa vzťahuje časovo obmedzená záruka od dátumu nákupu. Viac informácií o záruke nájdete na stránke: <http://www.energizerpowerpacks.com>



Správa systému PowerSafe

Zabezpečuje ochranu powerbanky a zariadenia pred skratom a prebitím.



Zákaznícky servis

Ak máte akékoľvek otázky týkajúce sa výrobku, kontaktujte nás na adrese service@energizerpowerpacks.com.

©2019 Energizer

Energizer a niektoré grafické prvky sú ochranné známky spoločnosti Energizer Brands, LLC a súvisiacich dcérskych spoločností a sú používané na základe licencie spoločnosti TennRich International Corp. Všetky ostatné značky sú ochrannými známkami príslušných vlastníkov. Spoločnosť TennRich International Corp. ani Energizer Brands, LLC nie sú prepojené s príslušnými vlastníkmi ochranných známk.

Distributor:
Tauer Group a.s.
Milady Horákové 4
568 02 Svitavy
www.taugroup.cz

tauer
group



Ak chcete batériu správne zlikvidovať, obráťte sa na miestny úrad pre likvidáciu odpadu. Batériu v žiadnom prípade nerozoberajte, nepoškodzuje ani nespáľte.

Ako používať

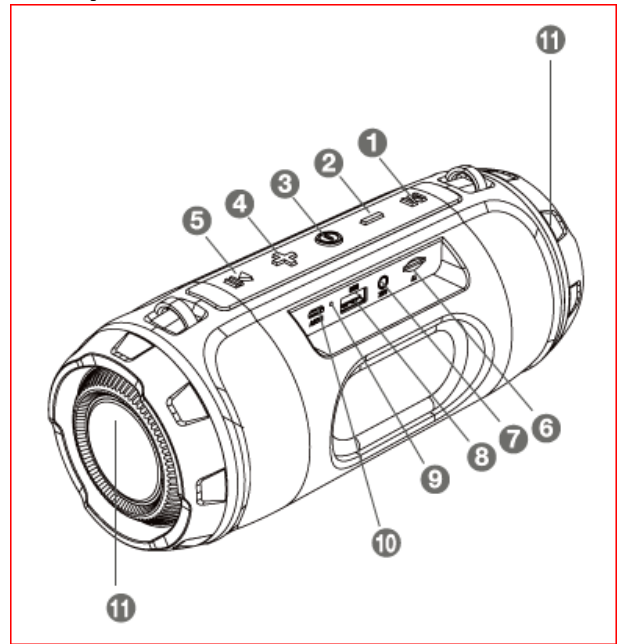

1. Tlačidlo voľby režimov
2. Tlačidlo zníženia hlasitosti / Predchádzajúca skladba
3. Zapnutie/Vypnutie
4. Tlačidlo zvýšenia hlasitosti / Ďalšia skladba
5. Prehrávanie / Pozastavenie
6. Slot na Micro SD kartu
7. AUX
8. Výstup USB-A
9. LED indikátor batérie
10. Port na nabíjanie
11. LED indikátory RGB

1. Tlačidlo napájania: Dlhým stlačením tlačidla napájania zapnete/vypnete reproduktor.

Dvojitým stlačením tlačidla napájania aktivujete režim párovania Bluetooth.

2. Bluetooth: V režime Bluetooth sa spustí párovanie: Zapnite reproduktor, vstúpte do režimu párovania Bluetooth, povoľte pripojenie Bluetooth na zariadení, vyhľadajte a pripojte sa k "Energizer_BTS-102".

3. Pozastavenie a prehrávanie: Stlačením tlačidla napájania/prehrávania na zariadení môžete prehrávať alebo pozastaviť hudbu.

4. Ovládanie hlasitosti: Dlhým stlačením tlačidla na zvýšenie hlasitosti zvýšite hlasitosť, dlhým stlačením tlačidla na zníženie hlasitosti hlasitosť znížite.

5. Prehrávanie ďalšej/predchádzajúcej skladby: Stlačením tlačidla "+" prehráte ďalšiu skladbu. Stlačením tlačidla "-" prehráte predchádzajúcu skladbu.

6. Zvukový vstup: Pripojte štandardný 3,5 mm audio kábel do portu AUX, reproduktor sa automaticky prepne do režimu AUX alebo použite tlačidlo režimu.

7. Slot na Micro SD kartu: Vložte micro SD kartu do slotu, reproduktor sa automaticky prepne do režimu karty SD alebo použite tlačidlo režimu. Reproduktor podporuje formáty MP3, AAC, WAV, FLAC, APE, WMA a ďalšie.

8. Režim prehrávania z USB: Vložte USB flash disk do USB portu, reproduktor sa automaticky prepne do režimu prehrávania USB alebo použite tlačidlo režimu.

9. Tlačidlo voľby režimov: Stlačením tlačidla režimu prepnete na režim Bluetooth, FM, kartu micro SD, AUX alebo USB.

10. Výstup USB-A na nabíjanie: Nabíjajte svoje zariadenie prostredníctvom výstupného portu USB-A.

11. Port na nabíjanie: Ak chcete nabíjať reproduktor, pripojte nabíjací kábel k reproduktoru a zdroju napájania a začnite nabíjať.

12. LED indikátor batérie: Červené svetlo indikuje nabíjanie. Červené svetlo zhasne, keď je reproduktor úplne nabitý.

13. Režim FM:

- Dlhým stlačením tlačidla prehrávania/pauzy (1 s) spustíte automatické ladenie.
- Po dokončení ladenia dlhým stlačením tlačidla "-" alebo "+" prepínate medzi stanicami.
- Dlhým stlačením tlačidla "-" alebo "+" znížite alebo zvýšite hlasitosť.

14. Režim hands-free (telefón):

- Prijímanie prichádzajúcich hovorov: Stlačte tlačidlo prehrávania/pozastavenia
- Odmietnutie prichádzajúceho hovoru: Stlačte a podržte tlačidlo