



Urban  
e-Mobility

**PRO·III·R**  
elektrická koloběžka



Vybaven ukazateli směru jízdy

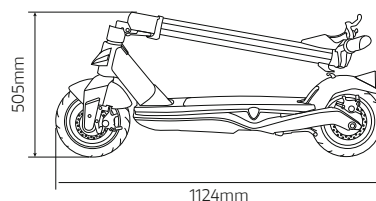
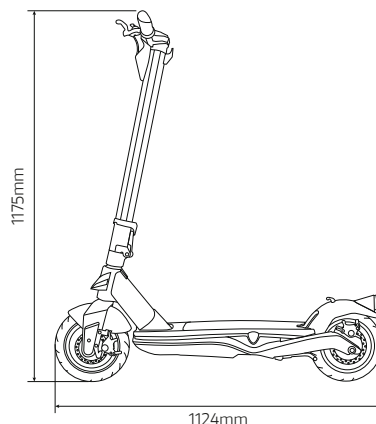

500W motor, špičkový výkon 800W



Až 55km dojezd s 499Wh baterií



Přední a zadní semi hydraulické kotoučové brzdy

## Technické specifikace

Product SKU: **DU-MO-220003**  
EAN code: **8052870486530**

Základní informace	
<b>Materiál rámu</b>	magnesium
<b>Odpružení</b>	NA
<b>Rychlost</b>	6 / 15 / 20 a 25 km/h (max. rychlost)
<b>Max. stoupání</b>	22%
<b>Brzdy</b>	dvojité přední a zadní semihydraulická kotoučová, KERS
<b>Výkon motoru</b>	500W, 28Nm
<b>Kola</b>	10" bezdušová
<b>Nízkonapěťová ochrana</b>	36,4V
<b>Proudový limit</b>	20A
<b>Typ motoru</b>	bezkartáčový
<b>Max. zatížení</b>	100 kg
<b>Bezpečnostní upozornění</b>	od 14 let, výška od 140 do 200 cm, doporučeno použití bezpečnostních prvků jako helma a rukavice
<b>Provozní teploty</b>	0°C / 45°C
<b>Stupeň krytí</b>	IPX4
<b>Doba nabíjení</b>	přibližně 6 hodin
<b>Dojezd</b>	55 km (ujetá průměrnou rychlostí 15 km/h, v závislosti na hmotnosti jezdce, stavu vozovky, teplotě prostředí aj.)

Elektrický systém	
<b>Motor</b>	500W bezkartáčový, špičkový výkon 800W
<b>Brzda</b>	zadní elektrická
<b>Displej</b>	3,5" LED displej
<b>Baterie</b>	48V, 10,4Ah, 499Wh
<b>Světla</b>	přední a zadní LED, integrované ukazatele směru jízdy
<b>Nabíječka</b>	EU Standard DC 2.1 nabíječka, 54,6V 2A
<b>Bluetooth</b>	připojení prostřednictvím uživatelské aplikace
<b>Komfortní výbava</b>	tempomat, bezkontaktní klíč



Aplikace Ducati Urban e-Mobility



Rozměry a hmotnosti	
<b>Provozní hmotnost</b>	17,6 kg
<b>Přepravní hmotnost</b>	21 kg
<b>Provozní rozměry</b>	1125 x 565 x 1195 mm
<b>Rozměry při složení</b>	1125 x 565 x 505 mm
<b>Přepravní rozměry</b>	1175 x 210 x 540 mm