

aprilia[®]**ESR1**
elektrická koloběžka

10" bezdušová kola



350W motor



Vyjímatelná baterie

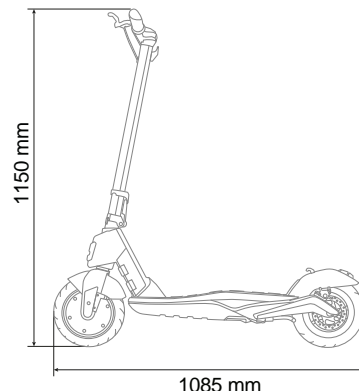

1085 mm

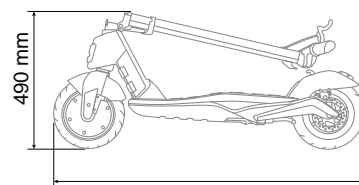

1085 mm



3,5" displej



350W bezkartáčový motor



Vyjímatelná baterie

Technická specifikace

Produkt : AP-MO-210001

Ean kód : 8052870486509

Základní informace

Materiál rámu	slitina hořčíku
Odpružení	-
Rychlost	ECO: <= 6 km/h D: <= 20 km/h S: <= 25 km/h
Max. stoupání	15%
Brzdy	dvojí brzda: přední elektrická / zadní kotoučová
Výkon motoru	350W
Kola	10" bezdušová
Nízkonapěťová ochrana	31V +/- 0,5V
Proudový limit	18A
Typ motoru	bezkartáčový
Max. zatížení	100 kg
Bezpečnostní upozornění	od 16 let, výška od 130 do 200 cm, doporučeno použití bezpečnostních prvků jako helma a rukavice
Provozní teploty	0°C / 45°C
Stupeň krytí	IPX4
Doba nabíjení	přibližně 6-7 hodin
Dojezd	30 km (ujetá průměrnou rychlostí 15 km/h, v závislosti na hmotnosti jezdce, stavu vozovky, teplotě prostředí aj.)

Elektrický systém

Motor	350 W bezkartáčový
Brzda	přední elektrická
Displej	3.5" LCD displej
Baterie	36V, 7,8Ah, 281Wh
Světla	přední a zadní LED
Nabíječka	EU Standard DC 2.1 nabíječka, 42V 2A
Komfortní výbava	tempomat

Rozměry a hmotnosti

Provozní hmotnost	15,5 kg
Přepravní hmotnost	19,4 kg
Provozní rozměry	1085 x 473 x 1150 mm
Rozměry při složení	1085 x 473 x 490 mm
Přepravní rozměry	1150 x 190 x 510 mm